

Odjeća i pribor za liturgiju

Dodatak: Osnove crkvenog bontona

Priručnik o liturgijskoj odjeći i priboru namijenjen je za upotrebu u Protestantskoj reformiranoj kršćanskoj crkvi u RH i Protestantskom teološkom učilištu "Mihael Starin"

Priredio:
vlč. Jasmin Koso, teolog

Teološko - terminološka korektura:
preuzv. dr. sc. Jasmin Milić

Grafičko-vizualna obrada:
Krešimir Kuharić, prof

Izdavač:
Crkva Krista Otkupitelja
(Protestantska reformirana crkvena općina Zagreb);
Protestansko teološko učilište "Mihael Starin", Osijek,
2012.

Odjeća i pribor za liturgiju

Dodatak: Osnove crkvenog bontona

Priručnik o liturgijskoj odjeći i priboru namijenjen je za upotrebu u
Protestantskoj reformiranoj kršćanskoj crkvi u RH i Protestantskom teološkom
učilištu "Mihael Starin"

Priredio:
vlč. Jasmin Koso, teolog

Crkva Krista Otkupitelja
(Protestantska reformirana crkvena općina Zagreb);
Protestansko teološko učilište "Mihael Starin", Osijek,
2012.

Sadržaj:

Poštovani čitatelju,	1
1. Zašto (posebna) liturgijska odjeća?	3
2. Liturgijska odjeća koju koristimo	7
2.1 Alba	7
2.2 Reverenda, superpelicij i roketa	8
2.3 Kazula i dalmatika	10
2.4 Talar	11
2.5 Štola, tipet i liturgijske boje	12
2.6 Svećenička (ili kolar) košulja	15
3. Liturgijski pribor (posuđe, predmeti i knjige) koje koristimo	17
4. Crkveni bonton	23
Bibliografija:	25

Poštovani čitatelju,

ovaj priručnik namijenjen studentima Protestantskog teološkog učilišta Mihael Starin (kao i drugih srodnih teoloških učilišta), kandidatima za pastoralnu i propovjedničku službu, da upoznaju razloge nošenja liturgijske odjeće, te podrijetlo, namjenu i simboliku pojedinih odjevnih predmeta i liturgijskih boja.

Namijenjen je također i svim vjericima koji žele saznati više o razlozima nošenja liturgijske odjeće, njezinom podrijetlu, namjeni i simbolici.

U Zagrebu, o Došašću 2012. godine

vlč. Jasmin Koso, teolog

1. Zašto (posebna) liturgijska odjeća?



Zbor anglikanskih biskupa pri liturgijskom slavlju

Na ovo pitanje možemo odgovoriti tako da ga podijelimo na dva različita pitanja. Prvo pitanje je: Koji je bio razlog za uvođenje liturgijske odjeće? Drugo pitanje glasi: Kojoj konkretnoj svrsi ono služi?

U odgovoru na prvo pitanje, možemo reći da nije bilo svjesnog plana o usvajanju posebnog ruha za služitelja dok slavi liturgiju. Koliko nam je poznato kroz Sveto pismo, naš Gospodin nije dao nikakvu konkretne upute apostolima ili Crkvi kakvu odjeću trebaju nositi na bogoslužjima. Nekoliko stoljeća je prošlo dok se odjeća crkvenih službenika nije počela razlikovati od one koju nose laici. Još tijekom petog, šestog, pa i početkom 7. stoljeća, liturgijska odjeća se nije bitno razlikovala od civilne. Poznato je da je u Crkvi čak bilo i otpora prema usvajanju posebne liturgijske odjeće.

Tijekom sedmog stoljeća, s postupnim promjenama u stilu odijevanja poklapa se i razvoj liturgijskog ruha. Graciozna odjeća iz prošlih vremena nije se više koristila za svakodnevnu upotrebu, ali se i dalje zadržala u liturgijskoj upotrebi. Određena obilježja dostojanstvenika iz prošlih vremena također su usvojena od strane klera, ali sada u službi označavanja različitih sakralnih funkcija i dužnosti. Daljnji razvoj liturgijske odjeće tekao je prirodnim tijekom. Kada ona više nije bilo namijenjena svakodnevnoj upotrebi, počela je preuzimati oblik koji je bolje odgovarao njezinoj namjeni. Bilo je za očekivati da će je početi izradivati od skuplje tkanine, s bogatijom ornamentikom, kako bi se razlikovala od svakodnevnih odjevnih predmeta.

Iz svega rečenog, vidljivo je da do usvajanja liturgijskog ruha nije došlo direktno zbog njegovog postojanja u Starom Zavjetu. Možda i možemo reći da je Crkva imitirala starozavjetnu liturgijsku praksu, prepoznavajući u njoj pozitivnu božansku zapovijed, no nemamo dokaza o planskom imitiranju. Tek kad je Crkva već imala svoje liturgijsko ruho, te kada je ono već bilo u procesu daljnjeg razvoja, pojavila se

svjesna misao o povezanosti s liturgijskom odjećom židovskog svećenstva. Tek tada je bilo moguće naglasiti činjenicu da je za službenike Novog Zavjeta, kao i za svećenike Starog Zavjeta, prikladno da se njihova božanska služba očituje kroz posebnu odjeću.

Isto tako, ne postoji ništa što bi podržalo mišljenje da je liturgijska odjeća nastala iz želje da se napravi razlika između klera i laika. Istina je da je ta prirodna želja dovela do usvajanja određenog znakovlja po kojem se dužnosnici državnih ili privatnih organizacija razlikuju od običnih građana ili članova društva. Mnogi zanimljivi detalji mogu biti pripisani utjecaju tog instinkta, koji se na mnogostruke načine manifestira kod djece i odraslih. Nije pretjerano reći da je takva želja ubrzala razvoj liturgijskog ruha, i definirala njegovo korištenje od strane različito rangiranih pripadnika klera. Međutim, to se ne može smatrati izravnim razlogom za uvođenje liturgijskog ruha.

To nas dovodi do drugog pitanja: Koja je konkretna svrha korištenja liturgijskog ruha? Ono razlikuje vjernike od klera koji sudjeluje u obavljanju sakralnih funkcija, no to ne može biti njegova jedina i glavna svrha. Ono mora imati uzvišeniju svrhu, vjerski značaj, duhovnu vrijednost, koja odgovara njegovoj upotrebi u liturgiji Crkve. Drugim riječima, sveto ruho ne može imati nikakvu drugu svrhu osim liturgije same.

Osnovna svrha liturgije jest proslavljati Boga. Stoga liturgijsko ruho također mora pridonositi slavi Božjoj. Naši interni akti moraju naći adekvatan izraz u našem vanjskom izgledu, jer čovjek nije samo duh, nego i tijelo. Djela klanjanja i štovanja, koja proizlaze izravno iz duše, izražavaju se pokretima tijela kao što su naklon, klečanje i slično. Isto tako, odjećom koju nosi kada pred okupljenima predstavlja Boga, služitelj mu javno odaje čast. Ona je vanjski izraz unutarnjeg osjećaja štovanja u prisutnosti Božjoj. U tom smislu, odjeća ne predstavlja manje važno sredstvo veličanja Boga od savijanja koljena i sličnih liturgijskih čina.



Konsekracija (posvećenje) anglikanskog biskupa

Ako liturgijsko ruho nema drugu svrhu osim liturgije same, njegova sekundarna svrha je posvećenje duše. U prvom redu, liturgijsko ruho ima tendenciju da nadahnjuje poštovanje prema svetim funkcijama liturgije, ne samo onoga koji ga nosi, već i ostalih sudionika. To poštovanje je temelj pobožnoj dispoziciji potrebnoj za vjernu izvedbu ili sudjelovanje u liturgijskom činu. Odjenuvši se u sveto ruho, služitelj ne može a da se ne podsjeti kako se privremeno povlači iz svijeta da uđe u Svetište Božje, te da sebe u potpunosti posvećuje u

u službu Njemu. On ne može a da se ne podsjeti svetosti koja bi trebala krasiti dušu koja pristupa u blizinu beskonačnog svetog Boga i s Njime intimno razgovara. Sveto ruho podsjetnik je na odjeću posvetne milosti u koju bi dostojni službenici Kristovi trebali biti odjeveni. Ono službenika posebice podsjeća na Kristoliki karakter u koji treba biti zaodjeven, kao što je odjeven u vidljivu liturgijsku odjeću.

U liturgiji služitelj se u posebnom smislu pojavljuje kao alter Christus, i na njemu se mora očitovati Pavlov poticaj iz Rim 13,14: "nego zaodjenite se Gospodinom Isusom Kristom i, u brizi za tijelo, ne pogodujte požudama." Na crkvene službenike primjenjiva je i ekshortacija iz Psalma 132,9: "Svećenici tvoji nek' se obuku u pravednost, pobožnici tvoji nek' radosno kliču!" Pravednost, kao odjeća posvetne milosti, neophodna je dispozicija za vjerne Kristove službenike. Liturgijsko ruho ne samo da simbolizira tu

1. ZAŠTO (POSEBNA) LITURGIJSKA ODJEĆA?

unutarnju dispoziciju, već također ima tendenciju da ju intenzivira i poveća kroz pobožnost na koju službenik biva inspiriran kada ga odjene. Postoji različita simbolika pojedinih liturgijskih odjevnih predmeta, ali zajednička svrha im je da izvanjski izraze svetost koja treba karakterizirati služitelja liturgije. Ono ga treba svaki dan podsjećati na njegovu obavezu da raste u osobnoj svetosti, kao i da u njoj poučava druge.

Neka se sveti raduju u slavi (Ps 149,5). Ovaj poticaj jako dobro opisuje ulogu vjernika u liturgiji. Za njih, kao i za služitelja, liturgijska odjeća treba imati posebno značenje. Oni su dio otajstvenog Tijela Kristovog, kojem pripadaju kao i njihovi službenici. Kada stoji za stolom Gospodnjim, služitelj obavlja dužnosti prema Bogu koje se odnose na cijelu Crkvu. Vjernici pri tome ne bi trebali biti samo pasivni promatrači, već aktivni sudionici u toj božanskoj službi, u onim dijelovima koji su im namijenjeni. Liturgijsko ruho nošeno od strane služitelja mora biti poticaj za njihovo veće poštovanje, te uvećati njihov žar za sudjelovanjem u toj božanskoj službi, što predstavlja njihovo djelo štovanja i zahvale Bogu.

Štoviše, kada vide svete poslužitelje odjevene u liturgijsku odjeću, oni ne mogu a da ne budu impresionirani veličinom liturgijske službe. Povećanje kvalitete proslavljanja Boga vrijedno je svakog truda. Korištenje liturgijskog ruha je samo jedan od načina da vjernicima posredujemo tu lekciju. A ako ih vanjski sjaj liturgijskog slavlja impresionira, neće li im to onda biti poticaj da shvate kako jedini prihvatljiv stav za one koji u njemu sudjeluju jest unutarnja svetost? Sveto ruho nije samo simbol odjeće posvetne milosti koja bi trebala krasiti dušu služitelja, ono također uči vjerne sudionike u liturgiji da bi i oni trebali biti odjeveni u istu nadnaravnu odjeću kada pomažu u toj božanskoj službi. Sveto pismo ih naziva svetima, jer se od njih također očekuje da posjeduju svetost koja je ugodna Bogu. Velika radost ispunja srca vjernika kada prepoznaju svetost u svojim službenicima, no i oni sami trebaju doživjeti radost osobne svetosti. S obzirom da su dio Tijela Kristovog, za njih je uvijek aktualno, isto kao i za njihove službenike, da nastoje povećati ljepotu te odjeće posvetne milosti, koja treba krasiti njihovu dušu. Tako će iskusiti predokus one nebeske radosti i iskustva pjevanja himne slavljenja i zahvale pred prijestoljem Božjim.

Posvećujući liturgijsko ruho za službu Bogu, mi zazivamo milost Božju na one koji ga nose, da bi naši službenici bili svakoga dana sve više i više dostojni sudjelovanja u svetim činima liturgije.

2. Liturgijska odjeća koju koristimo

2.1 Alba

Alba (u Pravoslavnim crkvama zvana stiharion) je obična, lagana, do gležnjeva duga tunika s dugim rukavima. Ona se obično nosi s konopcem (zvanim cingulum) oko struka. Riječ alba je skraćena od latinske fraze tunica alba, što znači bijela tunika. U skladu s tim, albe su obično izrađene od bijele ili "prljavo" bijele tkanine.



Alba

U prvom stoljeću, tunika je bila prvi odjevni predmet koji ste stavili na sebe ujutro. Ljudi iz radničke klase nosili su tunike duge do koljena, dok su stariji i ljudi manje aktivnih zanimanja nosili tunike duge do gležnjeva. Bilo je moguće nositi i više od jedne tunike zbog hladnoće, ali se smatralo nezgrapnim nositi tuniku bez konopca.

Tunika je izvorno bila bez rukava. Grci i Rimljani smatrali su rukave nečim barbarским jer su ih nosili barbari s obzirom da su živjeli u hladnijim podnebljima. Tunike nisu imale rukave sve do trećeg stoljeća, kada se rimski car vratio iz vojne kampanje noseći tuniku s rukavima na užas modnih "gurua" tih dana. Moderna alba ima rukave jer njome moramo pokriti uličnu odjeću koja također ima rukave.

U prvom stoljeću, većina ljudi nosila je *himation* preko tunike. Himation je pravokutni komad odjeće koja je bio omotan oko gornjeg dijela tijela. Dizajn himationa, kao i njegova boja i kvaliteta, varirao je ovisno o spolu nositelja, zanimanju i društvenom statusu. Zbog određene nepraktičnosti i činjenice da je ograničavao pokret, ljudi su ga morali skinuti kada su sudjelovali u određenim fizičkim aktivnostima. Na primjer, kada je slijepi Bartimej potrčao prema Isusu u Marku 10,46-52, on je odbacio svoj himation. Matej u 9,20-22 govori o ženi koja je bila izliječena kad je dodirnula rub Isusova himationa. U Otkrivenju 3,5.18 i 4,4 ljudi bivaju odjeveni u bijele himatione. Možda je pisac Otkrivenja htio da mislimo na ljude koji su na svome krštenju dobivali bijelu tuniku, a sada primaju elegantan i pobjednički bijeli himation koji će nositi preko nje. Himation nikada nije postao crkveno ruho, vjerojatno zato što su službenici imali ulogu sluga, odnosno da služe ostalim vjernicima.

Pismo nam govori da je Isus nosio himation preko tunike ('tunika' je χιτων na grčkom) na raspeću. Vojnici su razderali njegov himation na četiri dijela, no stoga što se tunika mogla upotrijebiti samo u jednom komadu oni su za nju bacali kocku. Isusova tunika bila je bez rukava i duga do gležnjeva. Bila je to ista vrsta tunike kakvu je nosio veliki svećenik kada je ulazio u Svetinju nad Svetinjama da pribavi iskupljenje za grijeh ljudi. Drevni spisi iz tog razdoblja govore o bešavnim tunikama, ali tehnologija takvog tkanja izgubljena je padom Rimskog carstva.

U ranoj Crkvi ljudi su prilikom krštenja dobivali bijelu tuniku. Iz tog razloga, alba je podsjetnik na krštenje i simbol uskrsnuća u posljednji dan.

Svatko tko obnaša određenu službu na bogoslužju može nositi albu i cingulum, bez obzira radilo se o kleru ili laicima, no samo zaređeni službenici smiju nositi i štolu preko albe. Popularnost nošenja albe je u porastu, ne samo zato što je to ekumenski, već i zato što se mnogi sve više žele približiti praksi drevne Crkve. Osim toga, osoba koja nosi albu je odjevena je poput Isusa. Ona u liturgiji simbolizira Kristovu čistoću.

2.2 Reverenda, superpelicij i roketa

Reverenda je lagana, do gležnjeva duga mantija, s dugim rukavima ali bez kapuljače. Reverenda zapravo spada u redovnu klerikalnu, a ne liturgijsku odjeću. U liturgijskom slavlju ona služi kao unutarnje odijelo, odnosno služitelj preko nje u pravilu nosi *superpelicij* (ili *roketu*) i *štolu*.



Rimska reverenda



Sarum ili anglikanska reverenda

Reverende postoje u dva stila. Reverenda koja gumbe ima u sredini, od vrata do gležnjeva, naziva se rimskom, dok onu koja se na preklop kopča s obje strane grudi nazivamo *sarum* ili *anglikanskom reverendom*.

Kombinacija reverende i superpelicija vrlo je česta u anglikanskim crkvama. Nosio ju je i John Wesley s obzirom da je bio svećenik u Crkvi Engleske. Također, neki zborovi nose reverendu sa superpelicijem umjesto odora.

2. LITURGIJSKA ODJEĆA KOJU KORISTIMO



Propovjedničke pločice

Uz reverendu se može nositi i pojas, te tzv. propovjedničke pločice. One označavaju dvije ploče Dekaloga odnosno Stari i Novi Zavjet.

Prezbiterima je pridržana crna boja reverende, ljubičaste u raznim nijansama nose biskupi, dok crvenkaste mogu nositi dekani odnosno kanonici (prezbiteri koji su dužnostima vezani uz katedralu).

Superpelicij je odjevni predmet poput lagane bluze s rukavima. Gotovo uvijek je bijele boje, a često ima čipkaste rubove. Superpelicij se nosi isključivo preko reverende, nikada samostalno, i nikad preko albe ili akademske odore. Superpelicij je zapravo vrsta kratke albe koja je dizajnirana da se nosi preko reverende (kao svakodnevne klerikalne odore).



Superpelicij



Roketa

Roketa je slična superpeliciju samo što ima užu rukave. U rimskoj tradiciji roketa je dugačka do ispod koljena, a rubovi su često izrađeni od čipke, dok u anglikanskoj tradiciji može biti dugačka skoro do ruba reverende, a rukavi skupljeni na zapešću.

2.3 Kazula i dalmatika

Kazula ili **Misnica** (koja se u Pravoslavnim crkvama zove *felonion*, a φελωνης u 2. Timoteju 4,13), je okićen kružni odjevni predmet s otvorom za glavu u sredini. Kada se nosi, ona doseže do zapešća, tako da ako nositelj drži obje ruke ravno čini polukrug kada se gleda od naprijed ili nazad. Kazula potječe od *paenule* koja se u prvom stoljeću nosila kao kaput od strane oba spola. U današnje vrijeme kazulu može nositi svećenik koji predvodi Euharistijsko slavlje. U skladu s običajima iz tog vremena, možemo zaključiti da je Isus najvjerojatnije nosio kazulu na Posljednjoj večeri.



Kazula ili misnica



Paenula (preteča kazule)

Kazula se uvijek nosi zajedno sa štolom. Štola se u pravilu stavlja ispod kazule. U stvari, nošenje štole i kazule predstavlja kombinaciju usporedivu s nošenjem kravate i odjela. Nije primjereno nositi kazulu u službi koja ne uključuje Pričest (izuzeci su Veliki petak i Velika subota). Kazula, kao i štola, može biti u različitim liturgijskim bojama (što ćemo objasniti u narednim člancima).

U Rimskom Carstvu su prakticirana dva načina izvršenja smrtne kazne: oni bez državljanstva bili bi bačeni divljim životinjama, a rimski građani su pogubljeni mačem. Stoga, kada Pavao kaže da je izbačen iz lavljih usta (2. Timoteju 4,17), to znači da je uspješno je dokazao svoju rimsko građanstvo. Većina prijevoda se nejasno odnosi prema odjevnom predmetu koji Pavao spominje u 2. Timoteju 4,13, ali u grčkom tekstu je jasno da on od Timoteja traži da mu donese kazulu (φελωνης) koju je ostavio u Troadi. Dizajn Pavlove kazule učinio bi očitim Pavlov status rimskog građanina bilo kojem svjedoku pogubljenja.

Stoga, kada je svećenik odjeven u kazulu, on je odjeven poput kršćanskog mučenika koji je spreman i na to da mu se glava odsječe za Krista, ili poput Isusa kada je predsjedao Posljednjom večerom.

2. LITURGIJSKA ODJEĆA KOJU KORISTIMO

Dalmatika je u prvom stoljeću bila odjeća koju su pripadnici više klase nosili preko svoje tunike. Ona je vrlo slična superpeliciju, osim što je jednostavnijeg kroja i ne mora nužno biti bijele boje, već može biti u različitim liturgijskim bojama i bogato okićena. Dalmatika je liturgijski odjevni predmet koju ponekad nose đakoni. Đakonska štola se može nositi ispod ili preko dalmatike, no mislim da će u većini slučajeva bolje izgledati ako se štola stavi preko nje.



2.4 Talar

Talar je do gležnjeva (*talarus* lat. gležanj) dug ogrtač s dugim rukavima, dizajniran tako da se nosi bez pojasa ili konopca. Talar zapravo izvorno ne spada u liturgijsko ruho, već svoje porijeklo vuče iz akademskog svijeta. Postoje četiri vrste talara i svi su suvremene inačice akademskog ogrtača koje su profesori koristili prilikom svakodnevne službe na srednjovjekovnim sveučilištima. Te četiri vrste talara su: talar za pjevačke zborove, pastorski talar, te akademski i pravosudni ogrtač. Sve vrste talara su dizajnirane tako da se nose preko redovne odjeće. Jedina odjeća koja se u crkvi može nositi preko talara jest štola.

Talari za zborove dolaze nam u mnoštvu različitih boja i stilova, te zboru daju jedinstven izgled. Međutim, crkveni zborovi mogu nositi i reverendu sa superpelicijem umjesto talara.

Akademski ogrtači dolaze u tri oblika i odgovaraju statusu prvostupnika, magistra i doktora. Doktorski ogrtač se ponekad pojavljuje u crkvi. On ima nabrane rukave s tri pruge na podlaktici, što znači da nositelj posjeduje doktorat. Kada se koristi u crkvi, akademski ogrtač se najčešće nosi bez kvadratne kape ili duge ukrasne kapuljače koja inače kompletira akademski izgled.

Pastorski talar nam dolazi u dva osnovna oblika ili stila. To su tzv. *lutherov talar* i *ženevski talar*. Lutherov talar prisutniji je u našem podneblju, kako u Evangeličkim tako i u Reformiranim crkvama, dok je ženevski oblik talara danas prisutniji u Sjedinjenim Državama, u Prezbiterijskim crkvama, ali također i u drugim denominacijama. Ti suvremeni talari su gotovo identični pravosudnim ogrtačima, osim što su neki

dizajnirani tako da već imaju neku vrstu ušivene štole; odnosno dvije široke trake koje se protežu prema dolje, s obje strane zatvarača na prednjoj strani, koje su često ukrašene kršćanskim simbolima.



Lutherov talar



Ženevski talar

Izvorna namjena upotrebe talara bila je naznačiti da nosilac ima ovlasti i autoritet koji dolaze od njegova akademskog stupnja. Stoga je nošenje talara u crkvi postalo popularno u reformaciji, koja je preispitala rimokatoličko poimanje uloge svećenstva, te pastorsku službu zasnovala na drugačijim osnovama, a mnogi službenici i propovjednici nisu nikada ni bili zaređeni svećenici, već je njihov autoritet dolazio od akademskog statusa. Pastorski talar naziva se još i propovjedničkim talarom jer se u njemu prvenstveno naviješta Božja riječ. U Reformiranoj episkopalnoj crkvi u Hrvatskoj talar je podesan za da ga nose studenti bogoslovi, akademski obrazovani laici propovjednici, gostujući pastori-propovjednici i slično, a smatram da nije baš podesan za onoga tko predvodi Euharistijsko slavlje.

2.5 Štola, tipet i liturgijske boje

Štola (u Pravoslavnim crkvama naziva se *epitrahilion*) je dug, uzak, pravokutni odjevni predmet, koji se nosi oko vrata tako da visi ispred nositeljevih nogu i seže do ispod koljena. Štola ujedinijuje dvije različite funkcije. Prvo, drevni državni službenici su nosili stole, baš kao što i danas policajac nosi značku. Drugo, robovi su ju nosili oko vrata kao radnu krpu za poliranje predmeta i za brisanje znoja s lica. U crkvi, funkcija štole jest označavanje nositelja kao zaređenog službenika. Službenik štolu može ujedno koristiti i

2. LITURGIJSKA ODJEĆA KOJU KORISTIMO

da obriše liturgijske predmete. Iz tih razloga, štola je postala dio liturgijske odjeće. Također, štola u liturgiji simbolizira Kristov jaram koji službenik uzima na sebe. (Mt 11,29.30).



Štola preko albe

Moderne štole su obično u prikladnim liturgijskim bojama za određeno razdoblje crkvene godine. Samo zaređeni službenici nose štolu. Đakon štolu nosi drugačije nego prezbiter. Za đakona je uobičajeno da štolu nosi preko lijevog ramena i veže je o struku na desnoj strani, tako da visi dijagonalno preko prsa.

Štolu se može nositi preko talara, albe, dalmatike, reverende ili superpelicija. Ukoliko službenik kombinira albu i kazulu (misnicu), štola se nosi preko albe, a ispod misnice.

Tipet je svečani šal koji obično nose anglikanski službenici, no koristi se i u nekim Evangeličkim, Prezbiterijanskim i drugim crkvama. Evoluirao je od ogrtača ili šala, obično izrađenog od krzna, koji se nosi preko ramena. Zaređeni svećenici nose crni, dok licencirani laici propovjednici nose plavi tipet. U nekim zemljama tipet se jednostavno naziva *propovjednički šal*.



Tipet preko superpelicija i reverende

Tipet se razlikuje od štole u tome što je štola obično izrađen od bogatijih materijala i u različitim liturgijskim bojama. Tipet nije prikladno nositi u Euharistijskoj službi, već onda kada se služi samo Služba Riječi, te prilikom Svagdanje Jutarnje i Večernje molitve. Pojedini svećenici, u određenim prigodama (poput *Dana Sjećanja* koji se obilježava 11. studenoga, kao dan sjećanja na svršetak Prvog svjetskog rata) na gornju desnu stranu tipeta mogu staviti ordenje, priznanja ili nagrade. Ponekad, na desnom kraju tipeta može biti izvezen amblem crkvene institucije kojoj službenik pripada.

Liturgijske boje. S obzirom da tkanine moraju biti neke boje, Crkva je kroz povijest iskoristila tu činjenicu, te simboliku boja upotrijebila u liturgijskom slavljenju. U prošlosti upotreba boja nije bila toliko ujednačena, uglavnom stoga što je proizvodnja boja bila mnogo skuplja i nije bilo tako lako kao

danas proizvesti tkanine u bilo kojoj boji. U današnje vrijeme smo u zapadnoj Crkvi razvili konsenzus o upotrebi liturgijskih boja: zelena, ljubičasta, bijela i crvena, sa zlatnom ili bojom bjelokosti kao alternativnima bijeloj. Protestantske crkve ponekad koriste i plavu boju. Crna kao liturgijska boja uglavnom više nije u upotrebi. Ove informacije vrijede samo za zapadne Crkve, dok Pravoslavne crkve koriste drugačije boje.



Četiri uobičajene liturgijske boje

Zelena je boja koja se koristi najveći dio crkvene godine. Zelena je boja vegetacije, te stoga i boja života. Zelena je boja za sezonu nakon Bogojavljenja i nakon Duhova. Te dvije sezone se također nazivaju i "vrijeme kroz godinu" jer nedjelje nemaju nekog posebnog imena, već su označene samo rednim brojevima.

U antičko doba *ljubičasta* boja je bila vrlo skupa. Lidija u Djelima 16,14 bila poslovna žena koja se bavila prodajom ljubičastog, pa je morala biti antički ekvivalent milijunaša. Budući da je ljubičasta boja bila tako skupa, samo imućniji ljudi su ju mogli priuštiti, stoga je ona označavala bogatstvo, moć i plemstvo. Stoga je ljubičasta boja za vrijeme Došašća i Korizme koja iščekuje dolazak Kralja. Budući da se kao kršćani za dolazak našeg Kralja pripremamo kroz razmišljanje i pokajanje,

ljubičasta je također postala i pokornička boja.

Andeli su najavili Isusovo rođenje (Luka 2,8-15) i njegovo uskrsnuće (Luka 24,1-8). Novi zavjet dosljedno koristi *bijelu* boju kada opisuje anđele i Uskrsloga (vidi Matej 17,2 i 28,3; Marko 9,3 i 16,5; Ivan 20,12; Djela 1,10 i kroz Knjigu Otkrivenja.) U drevnoj Crkvi, ljudi su dobivali bijele tunike prilikom krštenja. Bijela je stoga boja za Gospodnje blagdane. Bijela se boja se koristi i za pogrebe (ili ljubičasta), jer je to boja uskrsnuća, za vjenčanja (bez obzira na razdoblje u crkvenoj godini) i za svjetovne blagdane koji se obilježavaju u crkvi.

Zlatna može biti alternativa, odnosno dodatak bijeloj ili boji bjelokosti. *Boja bjelokosti* može biti alternativa, odnosno dodatak bijeloj ili zlatnoj boji.

Crvena je boja krvi, a time i mučeništva. Crveno je boja za bilo koju službu koja obilježava smrt mučenika. To je također alternativna boja za posljednji tjedan korizme, koji se zove Veliki tjedan. Crvena je boja i za nedjelju Duhova, te za redjenja i instalaciju u službu, jer je to boja vatre, a time i Duha Svetoga (vidi Djela 2,3). Nosi se i povodom obilježavanja Dana Reformacije.

Neke protestantske crkve koriste i indigo plavu boju koja sugerira nadu, primarnu temu Došašća. *Plava* je boja neba neposredno prije izlaska sunca, dakle boja nade. U pravoslavlju i katoličanstvu plava predstavlja Djevicu Mariju, jer ona je poznata kao Kraljica Neba. Pravoslavne ikone Marije općenito imaju plavu pozadinu. Plava boja nije odobrena za korištenje u liturgiji Katoličke crkve, osim u nekim područjima koja imaju posebnu dozvolu kako bi ju koristili.

2. LITURGIJSKA ODJEĆA KOJU KORISTIMO

Crna boja je standardna za svećenstvo. Podsjetimo se, crna reverenda spada u redovno, a ne liturgijsko ruho. Prije pojave modernih boja, većina odjeće je bila crna. Da to utvrdimo dovoljno je pogledati bilo koju fotografiju snimljenu u 19. stoljeću. Glavna povijesna konotacija crne boje je formalnost. Stoga, u današnje vrijeme kad se više ne koristi tako često, crna je preživjela kao formalna boja u posebnim prigodama (poput pogreba). Upravo zato, neke ljude crno odmah asocira na pogreb. Crna se ponekad, ali rijetko, koristi u službi na pogrebima, te na Veliki petak i Dušni dan (2. studenoga). Crno ruho svećenika simbolizira i stav trajnog pokajanja.

2.6 Svećenička (ili kolar) košulja

Svećenička (ili kolar) košulja je dio svakodnevna klerikalne, a ne liturgijske odjeće. Kad se služitelj odijeva za služenje liturgije, on preko nje oblači liturgijsko ruho. Svećeničke košulje mogu biti u različitim stilovima:



s bijelom karticom na ovratniku samo sprijeda (jednostavan stil),

Kolar košulja - jednostavan stil



s punim bijelim ovratnikom (škotsko-anglikanski stil),

Škotsko-anglikanski stil



Rimski stil

s punim bijelim ovratnikom, ali kojem se vide samo rubovi (rimski stil).

Svećeničke košulje danas mogu biti u različitim bojama i vrstama tkanina.



Vlč. dr. Donald McLeod - izumitelj svećeničkog ovratnika

Mnogi ljudi svećeničku košulju povezuju s Rimokatoličkom crkvom, a to je vjerojatno zbog toga što je veličina i rasprostranjenost te Crkve čini njezino svećenstvo brojnim i uočljivim. No svećenička košulja (izvorno crna košulja s bijelom karticom ili ovratnikom) je zapravo protestantskog podrijetla. Velečasni dr. Donald McLeod pastor u Crkvi Škotske (dakle presbiterijanac) izumio je svećeničku košulju. Naime, protestantski pastori nosili su bijele propovjedničke pločice već neko vrijeme; a McLeod ih je kombinirao s odvojom ovratnikom koji je bio u upotrebi u to vrijeme. Rimokatolička crkva ih je usvojila kao odjevni predmet za kler tek kasnije. Ona je modificirala izvorni dizajn vlč. McLeod-a u bijelu karticu na ovratniku. Tako je kolar košulja postala vrlo protestantski izum koji najviše povezuje s Rimokatoličkom crkvom.

3. Liturgijski pribor (posuđe, predmeti i knjige) koje koristimo

Vjernici se na bogoslužju okupljaju oko stola Gospodnjeg kako bi proslavili Euharistiju, odnosno primili duhovnu hranu. Stol Gospodnji zastupa Krista, on je simbol Krista, predstavlja Tijelo Kristovo, i mi Ga pozdravljamo time što se naklanjamo. Stol Gospodnji se prekriva svečanim **prekrivačem ili stolnjakom** (koji se na Veliki četvrtak skida u znak žalosti). Na stolu Gospodnjem nalazi se **križ** koji nam ukazuje na Kristovu žrtvu, najmanje **dvije svijeće**, te **Sveto pismo** – Kristova riječ. Na njemu se može nalaziti još i cvijeće.

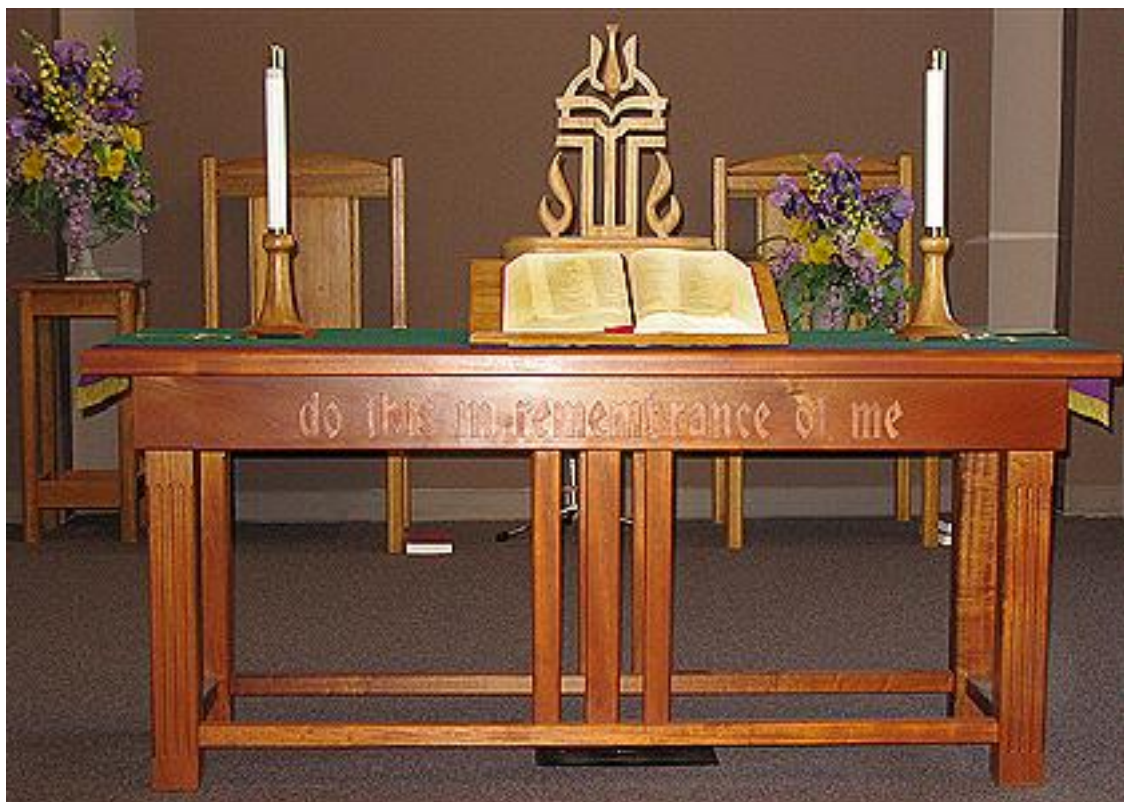

Svijećnjak je nosač za svijeće koje gore za liturgijskih čina. Potrebno je da na stolu Gospodnjem gore bar dvije svijeće. Svijeće su simbol Božje nazočnosti, Krista koji kao Svjetlo istinsko osvjetljava našu tamu (dvije svijeće simboliziraju Kristovu ljudsku i božansku narav), Duha Svetoga koji nam rasvjetljava i tumači Sveto pismo (koje se također nalazi na stolu Gospodnjem).

Tijekom Euharistijske službe koristi se:



Kalež je čaša koja se za vrijeme bogoslužja koristi za posvećenje vina. Dijelovi su mu čaška, čvor i podnožje. Kalež nas podsjeća na kalež koji je Krist koristio na Posljednjoj večeri prilikom ustanovljenja Euharistije, ali i na kalež muke koju je Krist za nas podnio, te njegovo srce iz kojeg je na križu potekla krv i voda. Plemenita kovina od koje je izrađen podsjeća nas na Kristovu neizmjernu ljubav prema nama.



Platica ili patena koja se stavlja na kalež je okrugao plitki tanjurić na kojega se stavlja kruh (hostija) koji se posvećuje i prikazuje Bogu. Simbolizira i drvo križa na kojem je Krist prikazao sebe sama za naše spasenje.

Vezano uz kalež i pliticu koristimo još i sljedeće predmete:



Korporal (korporus = tijelo) je četverokutan platneni, uštirkani rubac, na koji se polaže kalež i platica s hostijom. Kad se razvije, ima devet dijelova, a dio okrenut prema službeniku obično je označen ušivenim križem. Podsjeća nas na platno kojim je Tijelo Kristovo bilo povijeno u grobu.

3. LITURGIJSKI PRIBOR (POSUĐE, PREDMETI I KNJIGE) KOJE KORISTIMO



Purifikatorij (čistilo, kaležnjak) je platnen rupčić za otiranje kaleža.



Pala je krut kvadratni rubac, pokrovac, koji se stavlja na kalež i može biti u odgovarajućim liturgijskim bojama.



Ciborij (od cibus = hrana) je kalež s ovećom čaškom i poklopcem u kojem se čuvaju hostije već posvećene za svetu Pričest.

Ostali liturgijski predmeti koje koristimo:



Vrčići ili ampulice su posudice za vino i vodu. Mogu biti izrađene od stakla ili kovine. Može se koristiti i bokal koji također služi za držanje vina koje se donosi kao dar i koje će biti posvećeno na bogoslužju, a i za druge svrhe.



Kadionica – služi za paljenje tamjana na žeravici kod svečanog bogoslužja koji nas treba podsjećati na riječi apostola Pavla iz Poslanice Efežanima 5,2: “i hodite u ljubavi kao što je i Krist ljubio vas i sebe predao za nas kao prinos i žrtvu Bogu na ugodan miris.” (Levitski zakonik 2,1-2 i dalje)



Procesijski križ je veliki križ kojeg se nosi ispred procesije na početku i na kraju bogoslužja (te eventualno kod čitanja Evandelja). Prvo što kod promatranja križa vidimo jest da je on **simbol patnje i boli**. Zatim, križ je simbol **pobjede nad svakim zlom, patnjom i grijehom, te simbol uskrsnuća**. Križ je također i **simbol slobode, ljubavi** te u konačnici **mira i pomirenja**.

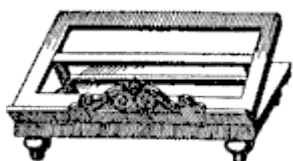

Stalak za obrednik na kojem se za vrijeme bogoslužja drži obrednik i nalazi se na stolu Gospodnjem. Obično je izrađen od drveta ili metala, izrezbaren i ukrašen.

3. LITURGIJSKI PRIBOR (POSUĐE, PREDMETI I KNJIGE) KOJE KORISTIMO



Ambon ili štionik je povišeno mjesto (governica) smješteno na spoju svetišta i broda crkve (bliže vjernicima) s kojega se naviješta i tumači riječ Božja. S ambona se navješćuju čitanja, pripjevni psalam i vazmeni hvalospjev; s njega se može držati i homilija, te sveopća ili vjernička molitva.

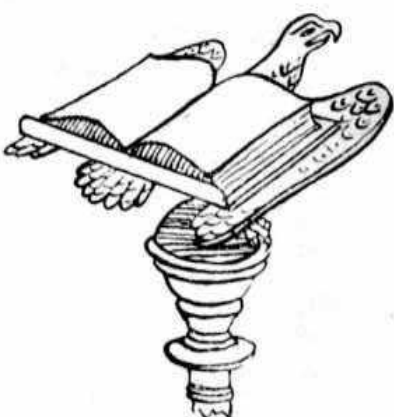

Lektorile je pomičan stalak za čitanje poslanice u crkvi.



Pristupno zvonce vjernike upozorava na početak bogoslužja i pozornost. Mogu se koristiti i zvončići koji služe za upozoravanje vjernika na glavne dijelove bogoslužja.

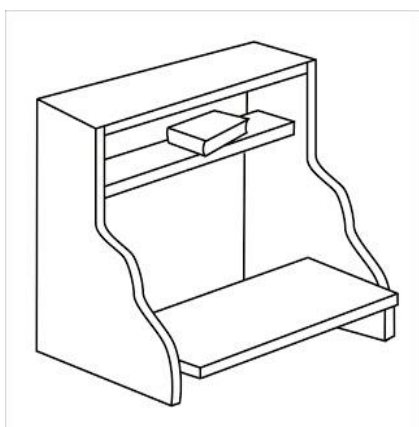

Klecalo je dio namještaja koji služi za klečanje svećeniku, kao i za klečanje biskupu pri pastirskom pohodu župi.

Liturgijske knjige:



Knjiga zajedničkih molitava” (The Book of Common Prayer BCP) jest naša službena liturgijska knjiga ili obrednik koji sadržava molitve i obrede kod pojedinih svetih čina.



Lekcionar sadrži svetopisamska čitanja za bogoslužje. U procesiji ga nosi lektor i postavlja na ambon.



Evangelistar ili Knjiga Evandjelja sadrži samo evandeoska čitanja. U procesiji ga nosi nosi đakon i postavlja na stol Gospodnji. Evangelistar se nosi visoko uzdignut između dviju svijeća u ulaznoj procesiji, te prije čitanja Evandjelja. Čitanje evandjelja na bogoslužju svojim dostojanstvom nadilazi druga čitanja. Prilikom čitanja Evandjelja crkva stoji. Prije čitanja čitač i narod uzvikuju ili pjevaju "Aleluja". Tako pozdravljamo Krista koji nam dolazi u Evandelju.

4. Crkveni bonton

Kako se pravilno "ponašati" u Crkvi? Ovdje je nekoliko nježnih podsjetnika na crkveni bonton.

OSNOVNA PRAVILA PRI ULASKU

Crkva je za kršćane sveti prostor i zahtijeva primjereno ponašanje. Kada uđete u crkvu nemojte ostati stajati kod ulaza, osim u slučaju da ne možete dalje. Neprimjereno je ulaziti u crkvu (a pogotovo biti ispred stola Gospodnjega) s rukama u džepovima ili „na stražnjici“. Prije samog ulaska u crkvu, mobitel treba isključiti ili barem stišati. Kada ulazimo u crkvu nećemo nastaviti naše nedovršene razgovore. U "Božjoj kući" se želimo sabrati i čuti Boga što nam govori, a to sigurno nećemo moći čuti ako nastavimo međusobno brbljati.

VAŽNOST TOČNOSTI

Vrijeme dolaska u crkvu je prije nego što služba počne. Ako ipak dođete nakon što liturgija počne, pokušajte ući u crkvu tiho i promatrati što se događa. Ako se odvija molitva, čitanje iz Poslanice ili Evanđelja ili propovijed (a da o Euharistijskoj službi i ne govorimo), pričekajte da završi pa onda brzo i tiho pronađite mjesto. Pokušajte ne ometati liturgiju svojim dolaskom. Najbolji način da izbjegnute ovu situaciju jest da stigne na vrijeme.

TIJEKOM LITURGIJE KOMUNICIRAMO SAMO S BOGOM

Pričekajte vrijeme za kavu i druženje da se pozdravite i razgovarate s prijateljima i članovima obitelji. Nije primjereno pozdravljati se i voditi razgovore tijekom liturgije. Dok ste u crkvi razgovarajte s Bogom kroz molitvu, himne i izraze zahvalnosti. On čeka da vas čuje.

NAPUŠTANJE CRKVE PRIJE OTPUSTA

Nemojmo napuštati bogoslužje prije otpusta, osim u slučaju nužnosti. Napuštanje crkve prije kraja bogoslužja lišava nas svećeničkog blagoslova. Liturgija ima svoj početak: "Blagoslovljen Bog... Blagoslovljeno Kraljevstvo njegovo..." i svoj kraj: "Pođimo u miru..." Nemojmo crkvu tretirati kao gostionicu u koju možemo doći i iz nje otići kako nam drago.

ODJENUTI PRIMJERENU ODJEĆU

Sjetite se vremena kada su ljudi za nedjeljno bogoslužje odijevali svoju najbolju odjeću. Nažalost, danas odijevanje za crkvu postaje suviše neformalno i opušteno. U svim područjima našeg života, mi bi trebali ponuditi naše najbolje za Krista, a isto vrijedi i u pogledu odijevanja. Mi na liturgiji trebamo Kristu ponuditi našu najbolju, a ne našu svakodnevnu odjeću. Također, trebamo se oblačiti pristojno, a ne provokativno da bi skrenuli pozornost na sebe.

PREKRIŽENE NOGE

U nekim kulturama, prekrižiti noge se smatra nepristojnim i uvredljivim. U našoj suvremenoj kulturi to je prihvatljivo u neformalnim trenucima i mi imamo tendenciju prekrižiti noge ako nam je tako ugodnije sjediti. Je li prikladno prekrižiti noge tijekom liturgije? Ne, jer je to previše neformalno i previše opušteno.

za prigodu poput bogoslužja. Razmislimo o tome, kada se kod kuće udobno zavalimo u fotelju i prekrižimo noge, naš um lako odluta gdje god želi.

Zapamtimo, sjedenje u crkvi je ustupak ljudskoj slabosti, a ne normativni stav za molitvu. Prekrižene noge predstavljaju daljnji ustupak pretjeranoj opuštenosti. Vi sigurno ne želite postati previše opušteni i dopustiti da vaš um suviše odluta. U stvari, kad sjedimo tijekom bogoslužja, trebamo sjediti pažljivo, a ne previše opušteno. Držeći obje noge na podu, spremni smo odmah ustati kad je to potrebno.

PREKRIŽITI SE (NAČINITI NA SEBI ZNAK KRIŽA) ILI NE

U određenoj mjeri, da li se prekrižiti i kada slobodno je prema nahodanju osobne pobožnosti, a ne pitanje dogme. No, postoje slučajevi kada je prikladno prekrižiti se i kada to ne bi trebali činiti.

Prikladno je prekrižiti se kada čujete jednu od varijacija izraza "Oca, Sina i Duha Svetoga", na početku i na kraju bogoslužja, nakon ulaska ili izlaska iz crkve, kad prolazimo ispred stola Gospodnjega, kada predajemo sebe na službu Bogu, u svojim privatnim molitvama i sl.

Nije prikladno prekrižiti se kada primamo Pričest (jer možemo rukom pogoditi kalež ili posvećeni kruh), te kada biskup ili svećenik izriče blagoslov (možemo se samo pokloniti i primiti blagoslov).

DONOŠENJE UŽINE ZA DJECU

U crkvama često možemo primijetiti da se tamo gdje su sjedila djeca nalaze mrvice od raznih "grickalica". Roditelji ponekad na bogoslužje za svoju djecu donose grickalice ili sok. Takva praksa je neprikladna za bogoslužje i nekorektna prema onima koji poslije moraju čistiti za vama. U najboljem slučaju, može se donijeti bočica za vrlo malu djecu ili bebe. Donošenje grickalica ili čak cijelih obroka je potpuno neprimjereno. Ukoliko ima potrebu za hranom, dijete treba nahraniti prije početka službe ili izaći sa bogoslužja. Ako dijete ipak jede tijekom bogoslužja, roditelji bi svakako trebali počistiti nered prije odlaska. Usput, žvakanje žvakaće gume tijekom liturgije neprimjereno je i za djecu i za odrasle.

PLAKANJE MALE DJECE I DOJENČADI

Svi znamo da naši mališani ponekad neće moći mirno sjediti više od jednog sata tijekom liturgije ili će im možda trebati promijeniti pelene ili ih nahraniti. Ako se vaše dijete nađe u jednom od takvih trenutaka, budite ljubazni prema drugima i sklonite se s djetetom (koliko nam to trenutni uvjeti dopuštaju) tako da ne ometa bogoslužje. Svakako bi bilo poželjno u crkvi imati posebnu prostoriju namijenjenu za potrebe djece.

Bibliografija:

- 1) CatholicCulture.org: Why Liturgical Vestments?
- 2) Ken Collins Vestments Glossary
- 3) Wikipedia